

# 无绳手枪式钻头

## 产品说明

型号	部件编号
XPB-1000	6151762130
XPB-3000	6151762150
XPB-6000	6151762170
XPB-1000-C6.5	6151762530
XPB-3000-C6.5	6151762540
XPB-6000-C6.5	6151762550
XPB-1000-K8	6151762560
XPB-3000-K8	6151762570
XPB-6000-K8	6151762580
XPB-1000-QR	6151762890
XPB-3000-QR	6151762900
XPB-6000-QR	6151762910
XPB-1000-P	6151763180
XPB-1000-C6.5-P	6151763190
XPB-1000-K8-P	6151763220
XPB-1000-QR-P	6151763230
XPB-3000-P	6151763290
XPB-3000-C6.5-P	6151763300
XPB-3000-K8-P	6151763320
XPB-3000-QR-P	6151763330
XPB-6000-P	6151763390
XPB-6000-C6.5-P	6151763400
XPB-6000-K8-P	6151763420
XPB-6000-QR-P	6151763430



要下载本文档的最新版本，请访问  
[http://www.desouttertools.com/info/6159929520\\_ZH](http://www.desouttertools.com/info/6159929520_ZH)

	<b>警告</b>
	请阅读所有安全警告和操作说明。 不遵守安全警告和说明可能导致电击、火灾和/或严重的伤害。 保存所有警告和说明以备日后参考

# 目录

<b>产品信息</b> .....	<b>3</b>
一般信息 .....	3
质保 .....	3
网站 .....	3
备件信息 .....	3
尺寸 .....	4
CAD 文件 .....	5
概览 .....	6
概览 .....	6
产品描述 .....	6
技术数据 .....	6
附件 .....	7
<b>安装</b> .....	<b>9</b>
安装说明 .....	9
插入电池组 .....	9
如何将工具连接到 XPB Config .....	9
<b>操作</b> .....	<b>10</b>
配置说明 .....	10
如何获取有关该工具的信息 .....	10
如何配置工具 .....	10
设置钻孔循环 .....	11
设置钻孔循环 .....	12
操作说明 .....	13
如何使用工具 .....	13
如何唤醒工具 .....	14
如果 LED 闪烁该怎么办 .....	14
<b>维修</b> .....	<b>15</b>
维护说明 .....	15
维护前阅读 .....	15
预防性维护 .....	15
升级工具固件 .....	15
更新工具参数 .....	16
<b>疑难解答</b> .....	<b>17</b>
如果工具被锁定怎么办 .....	17
红色 LED 行为 .....	17

## 产品信息

### 一般信息

#### 警告 存在财产损失或严重受伤的风险

确保在操作工具前阅读、了解并遵守各项操作说明。若不遵守所有操作说明，可能会造成电击、火灾、财产损失和/或严重的人身伤害。

- ▶ 阅读所有随本系统不同部分提供的安全信息。
- ▶ 阅读针对安装、操作和维护本系统不同部分的产品说明。
- ▶ 阅读有关本系统及其中零件的所有本地安全法规。
- ▶ 保存所有安全信息和说明，以备将来参考。

### 质保

- 产品保修在首次启用产品后 12 个月内有效，但无论如何，最迟应在交付产品后 13 个月内过期。
- 保修不包括部件正常的磨损和断裂。
  - “正常磨损和断裂部件”是指在工具常规维护期内，需要更换、进行其他调整/大修的部件（以时间、运行时数或其他形式表示）。
- 产品保修以工具及组件的正常使用、维护和修理为前提。
- 本保修不适用于在保修有效期内因维护保养不当或由 Desoutter 及其授权维修服务合作伙伴之外的他方进行维修保养而造成的损坏部件。
- 要避免工具零配件损坏或断裂，请按建议的维护周期保养工具并严格遵守说明操作。
- 保修类修理仅在 Desoutter 维修间或由获得授权的维修服务合作伙伴处理。

Desoutter 通过 Tool Care 合约提供延保及最佳的预防维护服务。有关详情，请联系您当地的服务代表。有关详情，请联系您当地的服务代表。

#### 电动马达：

- 保修仅适用于未打开过的电动马达。

### 网站

有关我们的产品、配件、备件和已发布事项的信息，请访问 Desoutter 网站。

请访问：[www.desouttertools.com](http://www.desouttertools.com).

### 备件信息

若要在 Service Link 中查看分解图和备件列表，请访问：[www.desouttertools.com](http://www.desouttertools.com).

尺寸



插图 1: XPB 钻机



插图 2: 带快速释放头的 XPB 钻机

mm

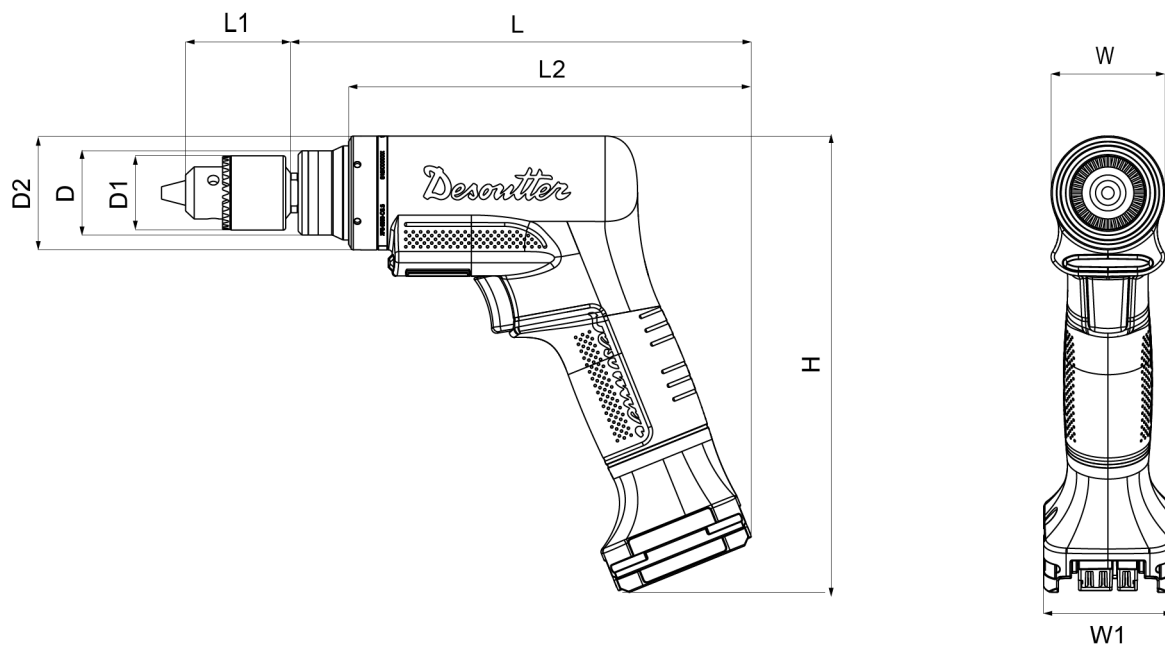
型号	L	L2	W	W1
-1000	197	161	46	52
-1000 QR	217	161	46	52
-2000	197	161	46	52
-2000 QR	217	161	46	52
-3000	186	161	46	52
-3000 QR	206	161	46	52
-4500	186	161	46	52
-4500 QR	206	161	46	52
-6000	186	161	46	52
-6000 QR	206	161	46	52

型号	D	D2	H
<b>-1000</b>	38	46	184
<b>-1000 QR</b>	38	46	184
<b>-2000</b>	38	46	184
<b>-2000 QR</b>	38	46	184
<b>-3000</b>	38	46	184
<b>-3000 QR</b>	38	46	184
<b>-4500</b>	38	46	184
<b>-4500 QR</b>	38	46	184
<b>-6000</b>	38	46	184
<b>-6000 QR</b>	38	46	184

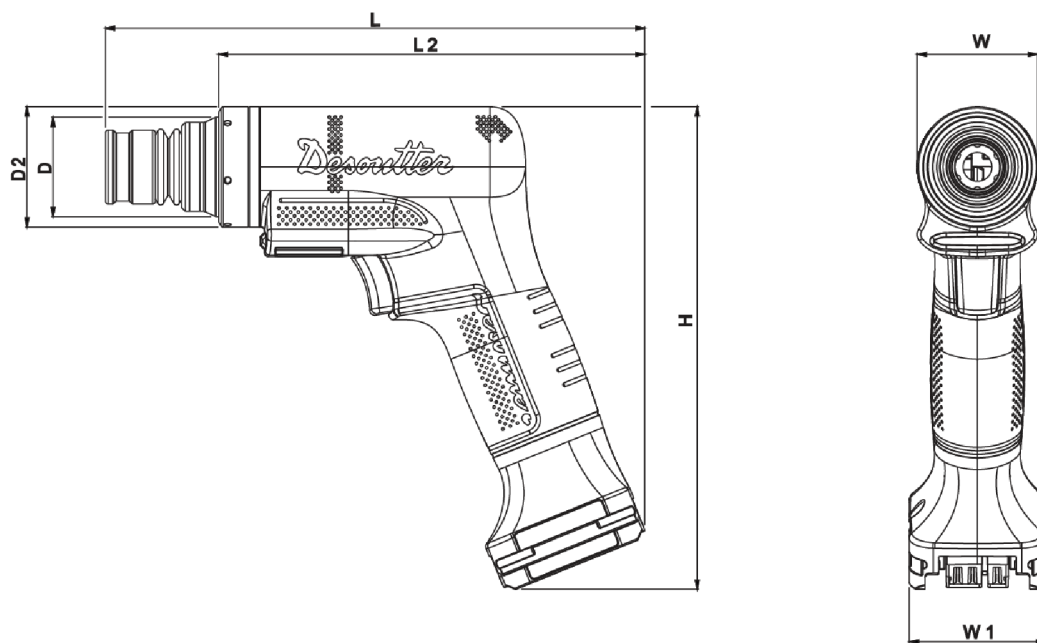
型号	L1	D1
<b>-C6.5</b>	44.5	32
<b>-C10</b>	49.5	37
<b>-K8</b>	61.5	32

## 英寸

型号	L	L2	W	W1
<b>-1000</b>	7.76	6.34	1.81	2.05
<b>-1000 QR</b>	8.54	6.34	1.81	2.05
<b>-2000</b>	7.76	6.34	1.81	2.05
<b>-2000 QR</b>	8.54	6.34	1.81	2.05
<b>-3000</b>	7.32	6.34	1.81	2.05
<b>-3000 QR</b>	8.11	6.34	1.81	2.05
<b>-4500</b>	7.32	6.34	1.81	2.05
<b>-4500 QR</b>	8.11	6.34	1.81	2.05
<b>-6000</b>	7.32	6.34	1.81	2.05
<b>-6000 QR</b>	8.11	6.34	1.81	2.05

型号	D	D2	H
<b>-1000</b>	1.5	1.8	7.2
<b>-1000 QR</b>	1.5	1.8	7.2
<b>-2000</b>	1.5	1.8	7.2
<b>-2000 QR</b>	1.5	1.8	7.2
<b>-3000</b>	1.5	1.8	7.2
<b>-3000 QR</b>	1.5	1.8	7.2
<b>-4500</b>	1.5	1.8	7.2
<b>-4500 QR</b>	1.5	1.8	7.2
<b>-6000</b>	1.5	1.8	7.2
<b>-6000 QR</b>	1.5	1.8	7.2

型号	L1	D1
<b>-C6.5</b>	1.75	1.26
<b>-C10</b>	1.95	1.46
<b>-K8</b>	2.42	1.26

## CAD 文件

有关产品尺寸的信息，请参阅尺寸图存档：

<https://www.desouttertools.com/resource-centre>

## 概览

### 概览

XPB 工具是无绳手枪式钻机。

它们由操作员手持，并由 Desoutter 电池组供电。

工具配有一个双步触发器，支持操作员根据材料调节钻孔速度。

工具设置通过 XPB Config 完成。

在钻孔循环结束时，脉冲模式功能（默认为启用）可使切削工具摆脱卡在钻孔中的切屑。

### 产品描述

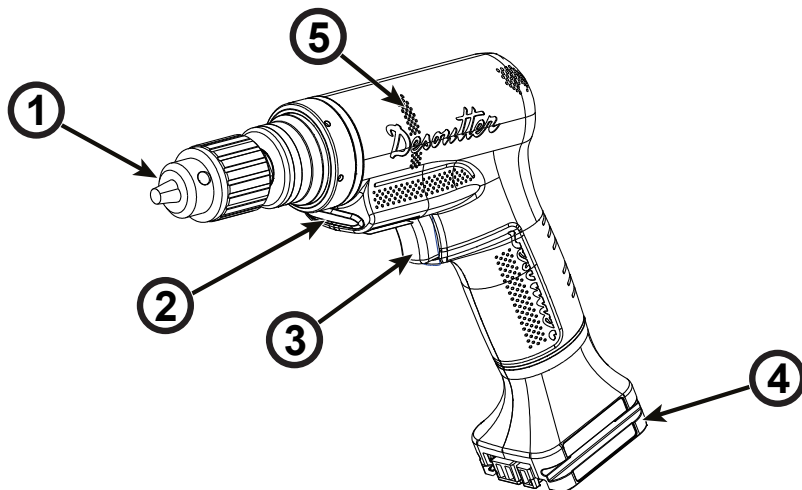

1	输出轴
2	指示灯
3	触发器
4	电池封装
5	冷却孔

❶ 冷却孔（不要覆盖/保持无尘）

### 技术数据

#### 电压 (V)

18 V 或 36 V

#### 功耗

18 V: 310 W

36 V: 420 W

#### 输出驱动

XPB-xxxx	3/8"-24 UNF
XPB-xxxx-C6.5	卡盘容量: Ø 6.5

#### 速度范围 (rpm)

型号	最小 (1)	最大 (2)
-1000	110	1000

型号	最小 (1)	最大 (2)
-3000	300	2790
-6000	630	6000

(1) 第一步触发的默认最小速度 (速度 1)

(2) 第一步触发的默认最大速度 (速度 2)

### 重量

型号	(kg)	(lb)
XPB-1000	0.82	1.81
XPB-3000	0.77	1.70
XPB-6000	0.78	1.72
XPB-1000-C6.5	0.96	2.12
XPB-3000-C6.5	0.89	1.96
XPB-6000-C6.5	0.90	1.98

① 重量不含电池组。

### 储藏和使用条件

储藏温度	-20 至 +70 °C (-4 至 +158 F)
操作温度	0 至 45 °C (32 至 113 F)
储藏湿度	0-95 % RH (非冷凝)
工作湿度	0-90 % RH (非冷凝)
海拔	2000 米 (6562 英尺) 以内
可用于 2 级污染环境	
仅供室内使用	

### 附件

#### 所需配件

电池组 18 V 2.5 Ah	6158132660
电池组 36 V 2.5 Ah	6158132670
电池组充电器	6158132700
eDOCK	6158119760
销扳手	2050533723

#### 可选配件

卡盘 - 容量 6.5 mm	2050552723
卡盘 - 容量 8 mm	2050530133
卡盘 - 容量 10 mm	2050529543
卡盘护罩	2050492753

## 产品信息

---

侧手柄	6153992650
无匙卡盘性能 8 mm	473433
无匙卡盘性能 10 mm	473423
无匙卡盘性能 13 mm	2050478193

## 安装

### 安装说明

#### 插入电池组

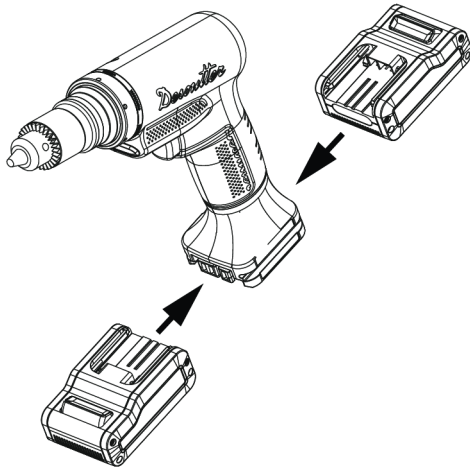

从工具 (2) 的前面或后面插入电池组 (1)，直至清楚地听到一声锁止声。

没有 ON/OFF 开关：只要装入电池组，工具就可以开始运行。

通电时，工具 LED 闪烁。

**注意** 电池组使用建议

为了确保电池组的使用寿命更长：

- ▶ 不使用工具时取出电池组。
- ▶ 充电器电源关闭时，请勿将电池组放在充电器上。

#### 如何将工具连接到 XPB Config

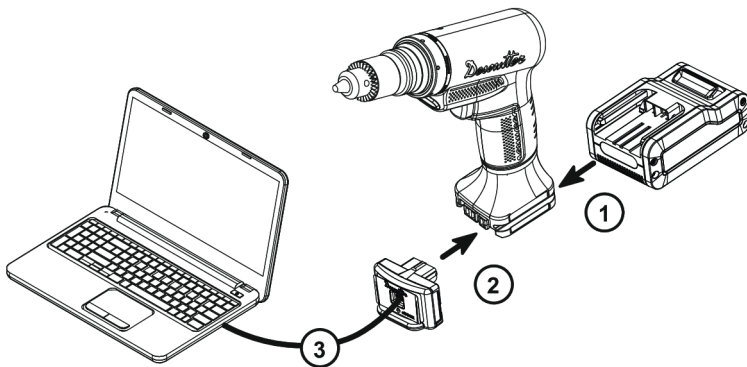

将电池组插入工具。

将 eDOCK 连接到工具和计算机的 USB 端口。

**i** 遵循连接顺序。

从计算机桌面启动 XPB Config。



点击此框显示可用的通信端口。  
或点击下拉列表选择一个端口。

点击连接与该工具进行通信。

通信成功后，将显示一个绿色勾号。



点击此按钮读取该工具。

## 操作

### 配置说明

#### 如何获取有关该工具的信息

将工具连接到 XPB Config。

转到 *工具配置*。

系统将显示以下信息：

- Desoutter 序列号
- 工具固件版本
- 电池电量
- 自生产日期起执行的钻孔循环次数（计数器）。

自定义以下信息：

客户序列号	最多 16 个字符
工具描述	最多 32 个字符



点击此按钮更新工具。  
拔出并插入电池组以验证工具中的新设置。

### 如何配置工具

#### 如何管理白色 LED 强度

将工具连接到 XPB Config。

转到 *工具配置* 选项卡。

转到 *白色 LED 亮度* 框。

选择以百分比表示的白色 LED 强度。



点击此按钮更新工具。  
拔出并插入电池组以验证工具中的新设置。

#### 当电池组电量过低时，如何防止工具启动

将工具连接到 XPB Config。

转到 *工具配置* 选项卡。

转到 *维护* 框。

选择工具不会启动的最小负载水平（默认为 0%）。



点击此按钮更新工具。  
拔出并插入电池组以验证工具中的新设置。

#### 达到计数器时如何锁定工具

将工具连接到 XPB Config。

转到 *工具配置* 选项卡。

转到 *维护* 框。

在 *计数器限值* 框中，输入要达到的钻孔循环数（从 0 到 1,000,000）。

勾选 *锁定工具*。



点击此按钮更新工具。  
拔出并插入电池组以验证工具中的新设置。

#### 如何管理切削工具计数器

将工具连接到 XPB Config。

转到 *释放头* 和 *Psets* 配置选项卡。

显示当前切割工具钻孔次数的计数器。

您可以点击 *重置计数器*，以重置该计数器。

在循环计数器限值框中，输入钻孔循环次数（从 0 到 1,000,000），工具将在该次数达到时停止。  
勾选锁定工具。



点击此按钮更新工具。

## 设置钻孔循环

① 工具配有一个双步触发器，可以根据材料调节钻孔速度。

1. 将工具连接到 XPB Config。
2. 转到释放头和 Psets 配置选项卡。
3. 点击 以阅读工具。
4. 输入 Pset 描述。
5. 点击高级图表选项卡，访问所有参数。
6. 精确定义钻孔循环。

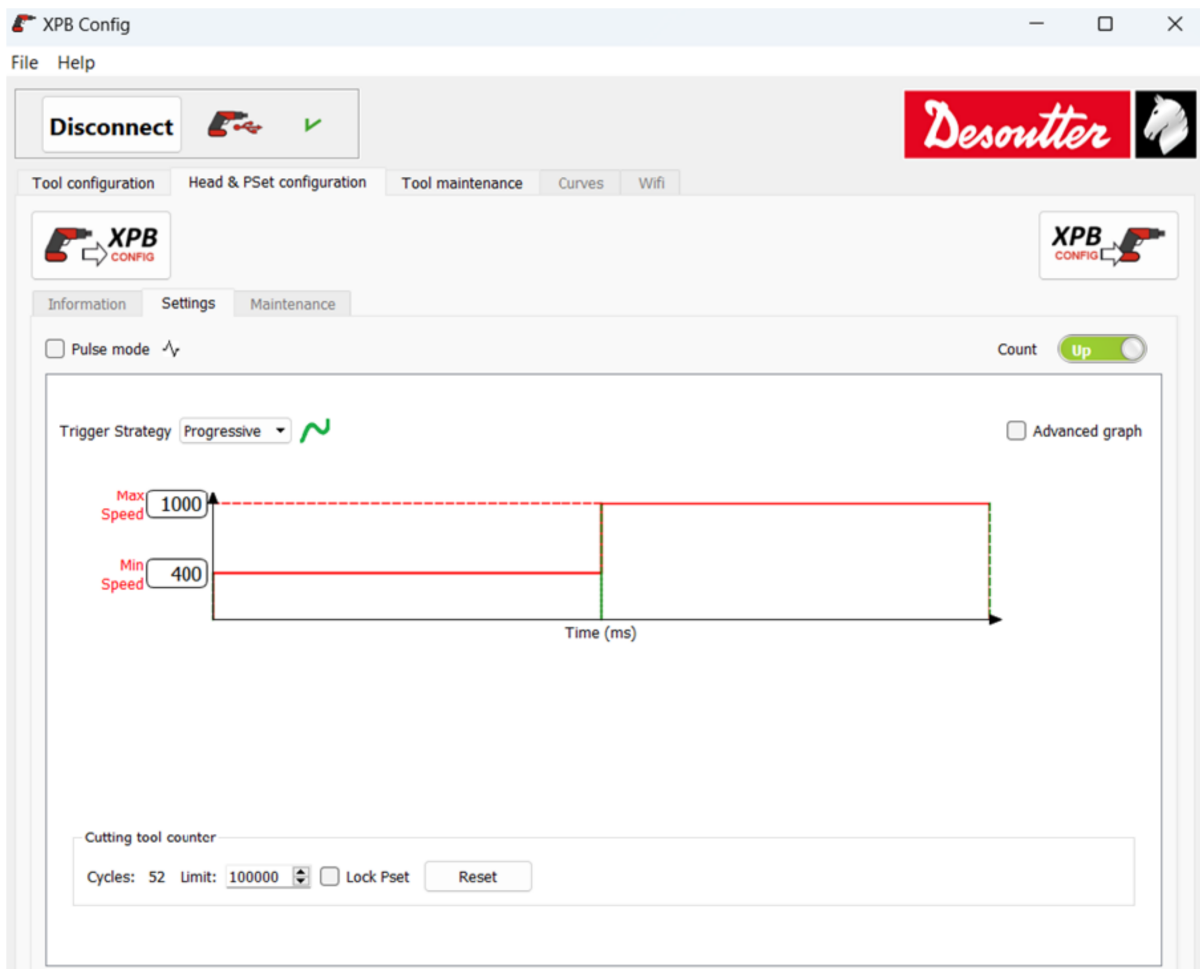

① 钻孔循环有 4 个步骤。默认速度如技术数据所示。

### 速度 1

输入与触发器第一步相关的所需工具速度。

### 速度 2

输入与触发器第二步相关的所需工具速度。

### 第 1 步上升时间

输入达到速度 1 的上升时间（最小 100 ms/最大 1500 ms/默认 200 ms）。

### 第 2 步上升时间

输入达到速度 2 的上升时间（最小 100 ms/最大 1500 ms/默认 200 ms）。

## 减速时间

输入释放触发器后停止工具所需的时间（最小 100 ms/最大 300 ms/默认 200 ms）。

点击  可更新工具。

默认情况下，脉冲模式是禁用的。在钻孔循环结束时，此功能可使切削工具摆脱卡在钻孔中的切屑。

## 设置钻孔循环

① 工具 (-P) 配有渐进式节气门动作，允许以较小的节气门开度低速运行，这是开始钻孔操作时的理想选择。

1. 将工具连接到 XPB Config。
2. 转到释放头和 **Psets** 配置选项卡。
3. 点击  以阅读工具。
4. 输入 **Pset 描述**。
5. 点击 **高级图表** 选项卡，访问所有参数。
6. 从触发器策略中选择触发行为。

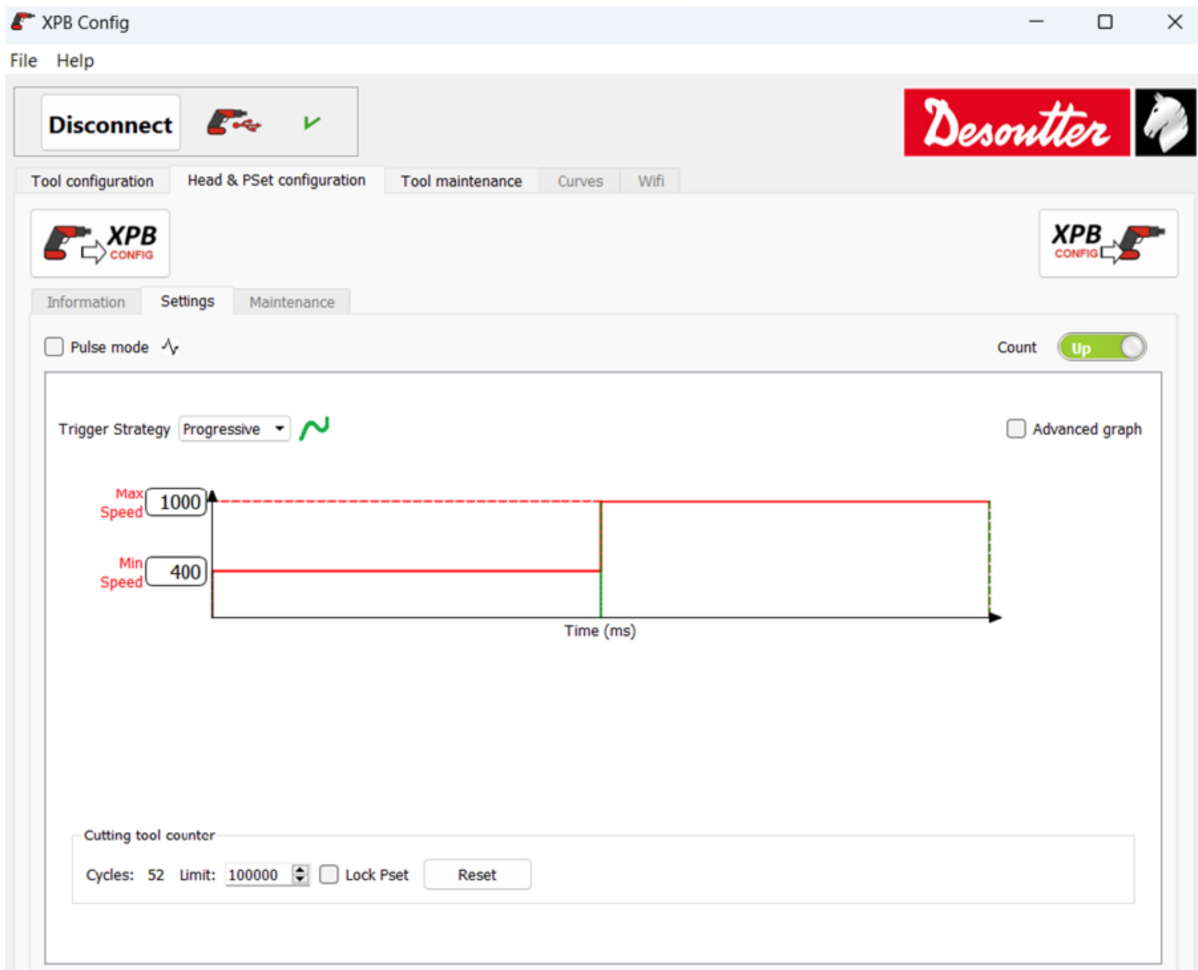

① 钻孔循环有 4 个步骤。默认速度如技术数据所示。

## 最小速度

输入所需的最小工具速度。

## 最大速度

输入所需的最大工具速度。

## 第 1 步上升时间

输入达到最小速度的上升时间（最小 100 ms/最大 1500 ms/默认 200 ms）。

## 第 2 步上升时间

输入达到最大速度的上升时间（最小 100 ms/最大 1500 ms/默认 200 ms）。

### 减速时间

输入释放触发器后停止工具所需的时间（最小 100 ms/最大 300 ms/默认 200 ms）。

默认情况下，脉冲模式是禁用的。

在钻孔循环结束时，此功能可使切削工具摆脱卡在钻孔中的切屑。

点击  可更新工具。

## 操作说明

### 如何使用工具

**⚠ 警告** 在确保钻头正确组装到驱动单元之前，请勿启动工具。钻头组装不正确可能会在高速时松动，从而导致人身伤害和/或财产损失。

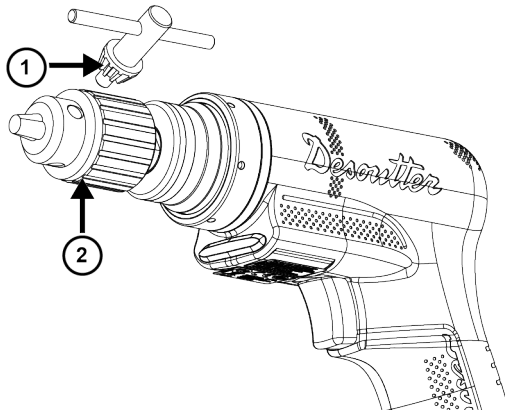

为工具配备合适的卡盘 (2)。

将切削工具插入卡盘 (2)。

使用卡盘扳手 (1) 拧紧卡盘上的切削工具。

重复此操作三次（每次 120°）。

**i** 关于卡盘 (2) 和卡盘扳手 (1) 的合适参考，请参见产品说明书 (6159929520) 中的可选配件部分。

通过手柄稳住工具，然后施加于待切割的部分。

白色前照灯照亮工作区域。

**i** 工具配有一个双步触发器，可以根据材料调节钻孔速度。

将触发器按下一半（第一步触发器）可在速度 1 下钻孔，完全按下（第二步触发器）可在速度 2 下钻孔。

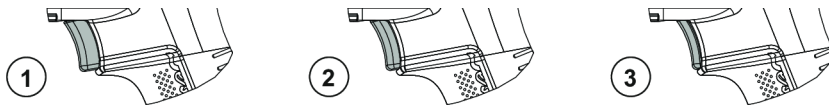

1	触发器关闭
2	第一步触发器
3	第二步触发器

**i** 工具 (-P) 配有渐进式节气门动作，允许以较小的节气门开度低速运行，这是开始钻孔操作时的理想选择。线性速度变化将根据触发器位置应用在工具上。



1	触发器关闭
2	渐进式触发器

在钻孔循环结束时，工具可能会产生一些冲击，以将切割工具从卡在钻孔中的碎屑中释放出来。

❶ 如果在循环过程中切割工具发生堵塞，工具将自动启动分离循环以释放切割工具。

**⚠ 警告 请勿覆盖冷却孔**

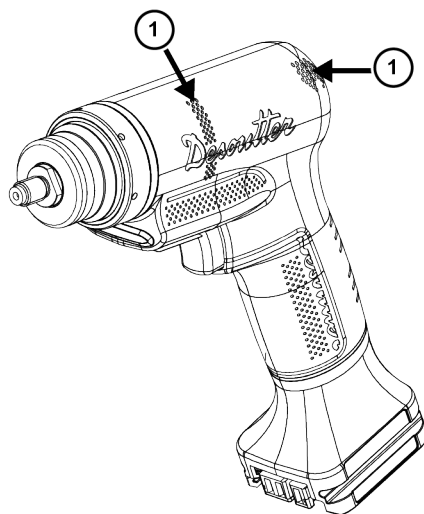

覆盖冷却孔 (1) 或任何异物插入冷却孔 (1) 将导致工具过早损坏或引发工具温度问题 (E7: 电机温度，更多信息请参见 XPB 产品信息)。

- ▶ 保持冷却孔清洁。
- ▶ 当工具运行时，避免覆盖冷却孔。

### 如何唤醒工具

闲置 30 分钟后，该工具会自动切换到待机模式。

按下触发器。

电池组电量不足时，闲置 1 个小时后工具进入深度睡眠模式。

按下触发器。

拔出电池组，等待几秒钟再插入。

### 如果 LED 闪烁该怎么办

电池组电量不足时，红色和绿色 LED 闪烁。

更换电池组，将放电后的电池组插入充电器。

当切削工具计数器处于警告级别时，蓝色 LED 闪烁 4 次。

当切削工具计数器达到时，蓝色 LED 闪烁一次。

## 维修

### 维护说明

#### 维护前阅读

##### 警告 连接危险

工具可能会意外启动，导致严重的身体伤害。

- ▶ 在执行任何维护任务之前，断开工具的连接。

维护应 **仅由合格人员** 来执行。

在拆卸和重新组装系统的不同部件时，请遵循标准工程实务，同时参考分解图。

考虑分解图中给出的以下说明。

注意：重新组装时，请按正确方向拧紧。



左旋螺纹



右旋螺纹

重新组装时：



涂抹推荐的胶水。



拧紧至所需扭矩。



使用所需润滑油或机油进行润滑。不要在齿轮或轴承上涂抹过多润滑油，薄薄一层应该足够。

### 预防性维护

#### 重负载

重负载使用可能需要更频繁的检修和预防性维护间隔。请联系您的当地 **Desoutter** 服务团队，以获取个性化维护方案。

#### 建议

建议定期进行大修和预防性维护，每年一次或者进行最大次数的钻孔循环（请参阅下表）后，以先到者为准。

#### 维护频率

500,000 次钻孔循环或至少每两年一次。

此类维护必须至少涵盖变速箱的拆卸和去油/清洁以及磨损部件的检查。必要时更换磨损的部件，重新涂润滑脂（请参见 **Service Link**，了解润滑脂参考和数量）并重新组装（请参见 **Service Link**，了解粘胶（如有）和拧紧扭矩）。

### 升级工具固件

-  联系您的 **Desoutter** 代表获取最新版本的固件（.zip 文件）。

固件版本必须为 3.0.0 或以上。

工具的固件版本显示在 **工具配置** 屏幕。

将 .zip 文件复制/粘贴到 **C:\Program Files (x86)\Desoutter\XPB Config**（默认目录）。

转到 **工具维护** 选项卡。

点击 **选择 zip 文件**。

选择文件然后单击 **打开**。

点击 **更新**。

绿色、蓝色和红色指示灯闪烁。当蓝色 LED 熄灭时，升级完成。

ⓘ 升级时请勿取下电池组。

### 更新工具参数

联系您的 Desoutter 代表寻求支持。

## 疑难解答

### 如果工具被锁定怎么办

说明	解决方案
工具处于 <i>待机模式</i> 。	按下扳机唤醒工具。
工具处于 <i>深度睡眠模式</i> 。	拔下再插入电池组。
电池组已放电。	更换电池组。
电池组电量太低。	用 <i>XPB Config</i> 检查电池组电量。参见 <i>当电池组电量过低时，如何防止工具启动 [页次 10]</i> 。
达到工具计数器。	参见 <i>达到计数器时如何锁定工具 [页次 10]</i> 。
达到切削工具计数器。	参见 <i>如何管理切削工具计数器 [页次 10]</i> 。

### 红色 LED 行为

	原因	解决方案
2 个闪烁的红灯	过电流	当不再检测到过电流时，LED 熄灭。
3 个闪烁的红灯	电机堵转	工具在钻孔循环中被卡住。钻孔循环已中止。 取下工具并开始另一个钻孔循环。
4 个闪烁的红灯	温度	让工具冷却。
4 个闪烁的红灯和蓝色 LED 亮起	维护 - 达到工具计数器	发送工具到工厂维护。
5 个闪烁的红灯	电池组	更换电池组。
指示灯无限闪烁	配置错误或硬件故障	请联系您的 Desoutter 代表。





原始说明的翻译

马头动力工具创立于 1914 年，总部设在法国，是电动和气动装配工具领域的全球领军企业，所出品的装配工具广泛应用于各种装配和制造工序，包括航空、汽车、轻工业和重工业、越野以及一般工业。

马头动力提供丰富而全面的解决方案，包括工具、服务和项目，可满足遍布 170 多个国家/地区的本地和全球客户的具体需求。

该公司致力于设计、开发和交付极富创新的优质工业用具解决方案，包括气动和电动螺丝刀、先进的装配工具、先进的钻孔设备、气动马达以及扭矩测量系统。

详情请访问 [www.desouttertools.com](http://www.desouttertools.com)



**More Than Productivity**